

DE

JudgeQC



Benutzerhandbuch

Registrieren Sie Ihr Produkt, um Zugriff auf wichtige Produktaktualisierungen, exklusive Inhalte, Produktservice etc. zu erhalten, damit Sie Ihr Produkt optimal nutzen können. www.xrite.com/registration

Bitte schlagen Sie immer in diesem Handbuch nach, wenn das Warnzeichen  erscheint. Dieses Symbol zeigt einen unvorhergesehenen Vorgang oder eine Gefahr an. Ihr Eingreifen ist eventuell erforderlich.

CE-Bescheinigung

Hiermit erklärt X-Rite, dass Judge QC die grundlegenden Anforderungen und anderen relevanten Bestimmungen der Richtlinien EMC 2014/30/EU, LVD 2014/35/EC, und RoHS EU 2015/863 erfüllt.

FCC-Hinweise (nur für die USA)

HINWEIS: Dieses Gerät wurde getestet und gemäß Abschnitt 15 der FCC-Bestimmungen als den Grenzwerten für ein digitales Gerät der Klasse A entsprechend befunden. Diese Grenzwerte wurden so festgelegt, dass sie weitgehenden Schutz gegen schädliche Interferenz gewährleisten, wenn das Gerät in einer gewerblichen Umgebung betrieben wird. Das Gerät erzeugt und benutzt Funkfrequenzenergie und kann solche abstrahlen und kann, wenn es nicht gemäß den Anweisungen installiert und benutzt wird, Funkkommunikationen beeinträchtigen. Der Betrieb dieses Geräts in Wohnungen verursacht wahrscheinlich schädliche Interferenz. In diesem Fall ist der Benutzer verpflichtet, die Interferenz auf eigene Kosten zu beheben.

Industry Canada Compliance Statement (nur Kanada)

This Class A digital apparatus complies with Canadian ICES-003.

Cet appareil numérique de la classe A est conforme à la norme NMB-003 du Canada.



Sicherheitsinformationen

WIRD DAS MESSGERÄT IN EINER ART VERWENDET, DIE SO NICHT VON X-RITE VORGESEHEN UND BESCHRIEBEN IST, DANN KANN DAS DIE SICHERHEIT DES GERÄTS BEEINTRÄCHTIGEN.

ANWEISUNGEN LESEN UND BEFOLGEN: Lesen und befolgen Sie alle Anweisungen ehe Sie das Gerät montieren, installieren oder bedienen.

- **ACHTUNG! DIESES GERÄT MUSS GEERDET WERDEN. NIEMALS** eine Steckdose verwenden, die nicht geerdet ist. **NIEMALS** Verlängerungskabel oder Mehrfachsteckdosen verwendet.
- **WARNHINWEISE BEACHTEN:** Bitte beachten Sie alle Warn- und Sicherheitshinweise aus diesem Handbuch. Die Anweisungen dienen der Sicherheit Ihrer Person und des Geräts. Wird das Messgerät in einer in dieser Anleitung nicht beschriebenen Art verwendet, kann die Sicherheit des Geräts beeinträchtigt werden.
- **DIE HAUBE WIEGT CA. 15 KG. DAS KOMPLETT MONTIERTE GERÄT WIEGT CA. 27 KG.** Gerät vorsichtig anheben. Bitte beachten Sie die Sicherheitsvorschriften.
- **ACHTEN SIE BEIM AUFSETZEN DER HAUBE UND SEITENTEILE DARAUFG, DASS SIE SICH NICHT IHRE FINGER ODER DIE HAND EINKLEMMEN.** Platzieren Sie Ihre Hände nur unter der Vorderseite oder an der Seite der Haube.



- **VOR DEM ANSCHLIESSEN, SPANNUNGSEINSTELLUNG PRÜFEN.** Durch eine falsche Spannungseinstellung kann die Sicherung durchbrennen. Wenden Sie sich an Ihren X-Rite-Händler, wenn Sie Ersatzsicherungen benötigen. Anweisungen zum Austausch der Sicherungen finden Sie in diesem Handbuch.
- **VOR ÄNDERUNG DER SPANNUNG ODER DEM AUSTAUSCH DER SICHERUNG DAS GERÄT VON DER STROMVERSORGUNG TRENNEN.**
- **NETZEINGANG UND -SCHALTER FREIHALTEN.** Netzeingang und -schalter befinden sich auf der Rückseite des Geräts.
- **LÜFTUNGSSCHLITZE FREIHALTEN:** Die Lüftungsschlitze dienen der Kühlung zwischen dem Innenraum der Haube und der Umgebung. Das Gerät kann überhitzen, wenn die Lüftungsschlitze verdeckt sind, was fehlerhafte Lichtbedingungen, mechanische Schäden am Gerät und Verletzungsgefahr hervorrufen kann.
- **GEEIGNETE STROMQUELLE VERWENDEN:** Bitte verwenden Sie dieses Gerät nur an einer geeigneten Stromquelle. Falls nötig, konsultieren Sie hierzu das Etikett auf der Rückseite des

Geräts. Der Betrieb des Geräts mit einer ungeeigneten Stromquelle kann zu ungenauen Lichtverhältnisse, Materialschäden und Verletzungsgefahr führen.



- **ORDNUNGSGEMÄSS WARTEN LASSEN:** Mit Ausnahme des Lampenaustauschs ist keine Reparatur durch den Benutzer möglich. Bie unautorisierten Reparaturversuche erlischt Ihr Garantieanspruch für das Gerät. Wenden Sie sich bei etwaigen Betriebsstörungen an den technischen Kundendienst von X-Rite.
- **STROMVERSORGUNG DES GERÄTS VOR AUSTAUSCH DER LAMPEN TRENNEN:** Vergewissern Sie sich, dass das Gerät nicht an eine Stromquelle angeschlossen ist, wenn Sie die Lampen austauschen.
- **ACHTEN SIE DARAUF, DASS DIE LAMPEN ABKÜHLEN, EHE SIE SIE BERÜHREN.** Streuscheibe und Glühlampen werden beim normalen Betrieb sehr heiß. Lassen Sie diese abkühlen, ehe Sie sie berühren.
- **LAMPEN SORGFÄLTIG BEHANDELN:** Die Lampen sind aus Glas und zerbrechlich. Achten Sie darauf, diese nicht zu zerbrechen. Verwenden Sie Objektivpapier oder ähnliches, wenn Sie die Halogenlampe zum Austauschen anfassen. Die natürlichen Öle Ihrer Haut können die Leistung der Lampe beeinträchtigen.
- **ORDNUNGSGEMÄSSE REINIGUNGEN DURCHFÜHREN:** Verwenden Sie ein feuchtes, fusselreies Tuch, um die Oberfläche zu reinigen. Verwenden Sie keine Flüssigreiniger oder wachshaltige Mittel, da diese die Spiegelungs- und Glanzeigenschaften beeinträchtigen (gelblicher Schimmer). Reinigen Sie die Außenflächen mit einem feuchten Tuch mit etwas mildem Spülmittel.
- **VOR WASSER UND FEUCHTIGKEIT SCHÜTZEN:** Bitte beachten Sie die im Umgang mit Elektronik üblichen Sicherheitsvorkehrungen. Verwenden Sie das Gerät nicht in Umgebungen, in denen Sie möglicherweise elektrischem Schlag durch Flüssigkeiten oder Feuchtigkeit ausgesetzt sein könnten.
- **NOTWENDIGE REPARATUREN:** Das Gerät muss in folgenden Fällen vom zuständigen Kundendienstpersonal gewartet werden: das Gerät wurde fallen gelassen oder beschädigt; Wasser oder andere Flüssigkeiten sind in die elektrischen Schaltkreise gelangt; das Gerät arbeitet nicht ordnungsgemäß.
- **WARNUNG:** Dieses Gerät darf nicht in explosionsgefährdeten Bereichen verwendet werden.
- **BITE BEWAHREN SIE DIESES HANDBUCH GUT AUF, UM SPÄTER DARAUF ZURÜCKGREIFEN ZU KÖNNEN:** Bewahren Sie diese Anleitung an einem Ort auf, wo sie auch für andere Benutzer des Geräts schnell zur Hand ist.

Entsorgung



Anweisungen für die Entsorgung: Bitte entsorgen Sie Elektro- und Elektronik-Altgeräte (WEEE) an ausgewiesenen Übernahmestellen für Rücknahme und Wiederverwertung solcher Geräte.

Urheberrecht

Der Inhalt dieser Bedienungsanleitung ist Eigentum der Firma X-Rite und ist urheberrechtlich geschützt. Jegliche Vervielfältigung als Auszug oder im ganzen ist strengstens untersagt. Aus der Veröffentlichung dieser Informationen kann nicht das Recht abgeleitet werden, diese Bedienungsanleitung zu vervielfältigen oder für einen anderen Zweck einzusetzen, als für die Installation, Handhabung und Pflege dieses Geräts. Diese Bedienungsanleitung darf auf keinem Fall reproduziert, umgeschrieben, übertragen, für ein anderes System verwendet oder in eine andere Sprache oder Computersprache übersetzt werden. Dies gilt in jeder Art und Weise für alle Belange, ob elektronisch, mechanisch, optisch oder von der Handhabung, ohne dass eine schriftliche Einverständniserklärung von X-Rite vorliegt. Garantien hinsichtlich der Anwendbarkeit und Eignung des Messgeräts werden ausdrücklich nicht gewährt. Die Anweisungen in dieser Bedienungsanleitung hinsichtlich korrekter Bedienung, Reinigung und Fehlerbeseitigung sind unbedingt zu befolgen. Durch Fehlbedienung werden alle Gewährleistungsansprüche für Schäden am Gerät einschließlich Folgeschäden außer Kraft gesetzt. Dieses Produkt wird von einem oder mehreren Patent/en geschützt. Copyright © 2017 von X-Rite. "Alle Rechte vorbehalten"

Garantieleistung

X-Rite bietet eine zwölfmonatige (12) Gewährleistungsfrist ab der Auslieferung von X-Rite auf Material- und Verarbeitungsmängel, es sei denn anders lautende Gesetze und Bestimmungen erfordern eine längere Frist. Während dieser Zeit werden defekte Teile nach Ermessen von X-Rite entweder unentgeltlich ausgetauscht oder repariert (Verbrauchs- und Verschleißteile sind hiervon ausgenommen).

Die X-Rite Garantie gilt nicht für Mängel an garantieberechtigten Produkten, die hervorgerufen wurden durch: (1) Schäden durch Versand, Unfall, Missbrauch, falscher Verwendung, Vernachlässigung, Veränderungen oder anderweitige Verwendung, die nicht von X-Rite vorgesehen ist in den Empfehlungen, der beigelegten Dokumentation, veröffentlichten technischen Angaben und generell branchenüblichem Einsatz; (2) Verwendung des Geräts in einer Betriebsumgebung, die nicht den Werten in den technischen Angaben folgen oder Nichtbeachtung der Wartungsvorgänge aus der beigelegten Dokumentation oder den veröffentlichten technischen Angaben; (3) Reparaturen oder Servicemaßnahmen, die nicht von X-Rite oder von durch X-Rite autorisierten Servicestellen durchgeführt wurden; (4) die Verwendung von Zubehör und Verbrauchsteilen an garantieberechtigten Produkten, die nicht von X-Rite hergestellt, vertrieben oder genehmigt wurden; (5) Anbauten oder Änderungen an garantieberechtigten Produkten, die nicht von X-Rite hergestellt, vertrieben oder genehmigt wurden. Verschleißteile und die Reinigung des Geräts sind von der Garantie ausgenommen.

X-Rites einzige Verpflichtung bei einer der oben aufgeführten Garantieverletzungen ist die kostenlose Reparatur oder der Austausch von Teilen, die innerhalb der Garantiezeit defekt waren. Dies muss zur Zufriedenheit von X-Rite nachgewiesen werden. Die Garantiefrist wird durch Reparatur oder Austausch defekter Teile durch X-Rite nicht erneuert bzw. verlängert.

Der Kunde ist für die Verpackung und den Versand des defekten Produkts an das von X-Rite angegebene Servicecenter verantwortlich. X-Rite trägt die Kosten für die Rücksendung des Produkts zu Kunden, wenn die Zieladresse innerhalb der zuständigen Region des Servicecenters liegt. Der Kunde ist für Versandkosten, Zoll, Steuern und sonstige Gebühren zuständig, wenn das Produkt an andere Adressen versandt werden soll. Der Kaufnachweis oder die Rechnung mit Kaufdatum muss vorgelegt werden als Nachweis, dass sich das Gerät noch im Garantiezeitraum befindet. Bitte versuchen Sie nicht, das Produkt auseinander zu nehmen. Alle Garantieansprüche verfallen, wenn Sie das Gerät zerlegen. Wenden Sie sich an den X-Rite-Support oder eine X-Rite-Kundendienststelle in Ihrer Nähe, wenn das Gerät nicht bzw. nicht ordnungsgemäß funktioniert,

DIESE GARANTIE GILT NUR FÜR DEN KÄUFER UND SCHLIESST ALLE ANDEREN GARANTIEEN AUS, SOWOHL AUSDRÜCKLICHE ALS AUCH STILLSCHWEIGENDE VEREINBARUNGEN AUCH AUF ANWENDBARKEIT BZW. EIGNUNG DES GERÄTES FÜR EINEN BESTIMMTEN ZWECK ODER EINE ANWENDUNG, UND DEN NICHTVERSTOSS GEGEN GESETZE UND PATENTE. ZUSÄTZLICH ZU DEN AUFGEFÜHRTEN GARANTIEEN DÜRFEN WEITERE GARANTIEEN NUR VON DER BETRIEBSLEITUNG ABER NICHT VON MITARBEITERN ODER VERTRETEREN VON X-RITE VERSPROCHEN WERDEN.

X-RITE IST IN KEINEM FALL VERANTWORTLICH FÜR HERSTELLUNGSKOSTEN, GEMEINKOSTEN, GEWINN- ODER GOODWILL-VERLUSTE DES KÄUFERS, ANDERE KOSTEN ODER INDIREKTE, BESONDERE, ZUFÄLLIGE ODER FOLGESCHÄDEN, DIE DURCH VERSTÖSSE GEGEN DIE GARANTIE, VERSTÖSSE GEGEN DEN VERTRAG, NACHLÄSSIGKEIT, GEFÄHRDUNGSHAFTUNG ODER MÖGLICHEN ANDEREN RECHTSTHEORIE HERVORGERUFEN WURDEN. IM GARANTIEFALL BESCHRÄNKT SICH X-RITES GESAMTE HAFTUNG GEMÄSS DIESER RICHTLINIE AUF DEN PREIS DES PRODUKTS ODER SERVICES VON X-RITE, DER FÜR DEN ANSPRUCH VERANTWORTLICH IST.

Einleitung und Installation

Das Judge QC ist ein visuelles Abmusterungssystem mit fünf wählbaren standardisierten Lichtquellen.

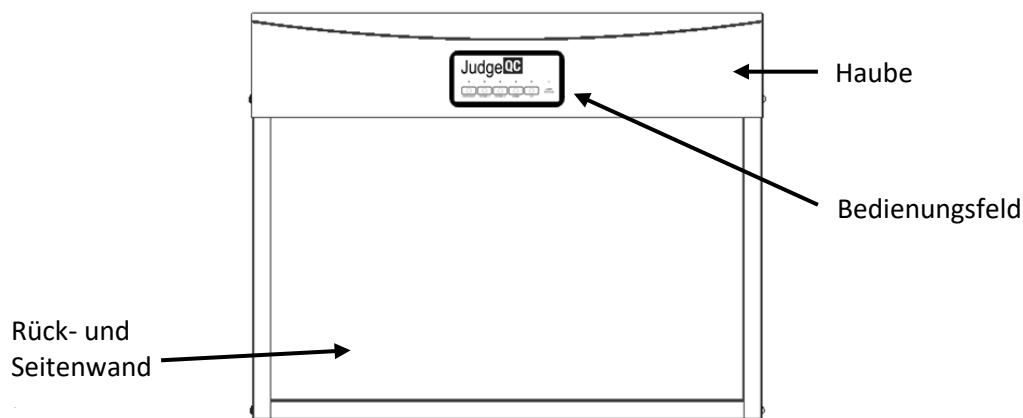

Bedienungsfeld

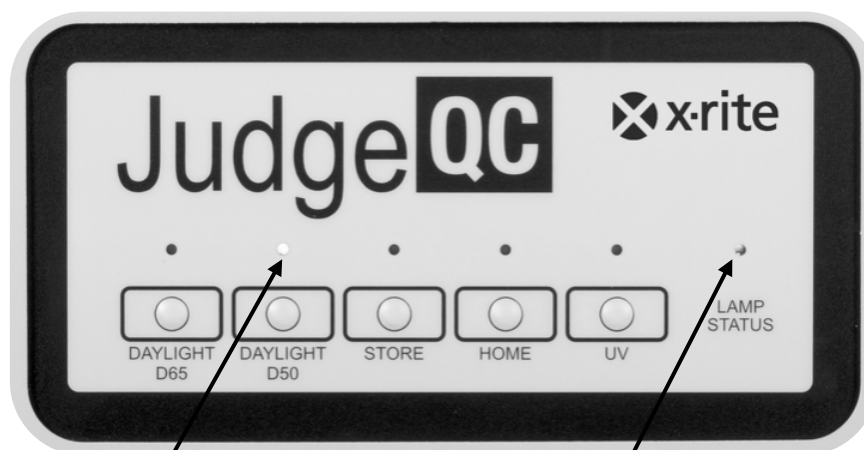

LED Lichtquelle: Leuchtet *Blau*, wenn die gewählte Lichtquelle verwendet wird

LED Lampenstatus

Hauptmerkmale

Fünf Lichtquellen:

- **Tageslicht:** CIE D65 (6500 K) oder CIE D50 (5000 K)
- **Geschäft 1 oder Tageslicht:** Leuchtstoffröhre- Kaltweiß (CWF) (4100 K) oder CIE D50 (5000 K) in Modellen mit zwei Tageslichtquellen
- **Geschäft 2:** Triphosphor - 840 (4000 K) oder 835 (3500 K) oder 830 (3000 K) oder Leuchtstoffröhre- Kaltweiß (CWF) (4100 K)

- **Haus:** CIE Lichtart A (2856 K)
- **UV:** Ultraviolett (Schwarzlicht)

HINWEIS: Weitere Informationen welche Lampen sich in Ihrer Kabine befinden können Sie der Tabelle außen auf der Haube entnehmen.

Weitere Funktionen:

- Symmetrische Lichtstärkenverteilung, die geltenden internationalen Standards für die visuelle Farbbewertung entspricht bzw. diese übertrifft.
- Die LED "Lampenstatus" zeigt die verbleibende Lebensdauer der Lampen an.

'Lampenstatus	Gebrauchsstunden	Tage	Aktion
GRÜN	0-1900	0-334	Keine – Anzahl der Gebrauchsstunden innerhalb der vom Hersteller angegebenen Lebensdauer.
ROT / GRÜN (BLINKEND)	1901-1999	335-364	Ersatzlampen bestellen – Gebrauchsstunden der Lampen fast verbraucht.
ROT	2000	365	Lampen austauschen – Lampen haben die maximal vom Hersteller vorgesehenen Gebrauchsstunden aufgebraucht.

- Widerstandsfähige, neutral-matte Lackierung - Munsell N7.
- Sofortige Ausleuchtung ermöglicht schnelle Umschaltung zwischen den Lichtquellen.
- Bedienfeld mit geprägten Tasten erleichtert die Bedienung.

Empfohlene Platzierung



- **NETZEINGANG UND -SCHALTER FREIHALTEN.** Netzeingang und -schalter befinden sich auf der Rückseite des Geräts.
- **LÜFTUNGSSCHLITZE FREIHALTEN:** Die Lüftungsschlitze dienen der Kühlung zwischen dem Innenraum der Haube und der Umgebung. Das Gerät kann überhitzen, wenn die Lüftungsschlitze verdeckt sind, was fehlerhafte Lichtbedingungen, mechanische Schäden am Gerät und Verletzungsgefahr hervorrufen kann.

Achten Sie darauf, dass das Gerät auf einer ebenen, vibrationsfreien Oberfläche platziert wird, die für das Gewicht des Geräts geeignet ist. Das montierte System wiegt 27 kg.

Die folgenden Faktoren sollten berücksichtigt werden:

- Nicht in unmittelbarer Nähe zu anderen Lichtquellen, zum Beispiel Fenster, Deckenleuchten etc. platzieren.
- Falls das Licht in der unmittelbaren Umgebung benötigt wird, dann empfehlen wir künstliches CIE-Tageslicht, um die Kabine (D50/D65) mit ca. 200-300 lux zu erfüllen.
- Fenster sollten mit geeigneten lichtdichten Jalousien ausgestattet werden.
- Vermeiden Sie grelle Farben im Sichtfeld des Betrachters. Wände hinter der Kabine sollten Neutralgrau sein – Munsell N7.
- Der Benutzer sollte bei der Betrachtung keine Bekleidung in grellen Farben tragen.
- Die ideale Raumtemperatur sollte zwischen 18 und 25°C liegen.

Kabinenmontage



- **DIE HAUBE WIEGT CA. 15 KG. DAS KOMPLETT MONTIERTE GERÄT WIEGT CA. 27 KG.** Gerät vorsichtig anheben. Bitte beachten Sie die Sicherheitsvorschriften.
- **ACHTEN SIE BEIM AUFSETZEN DER HAUBE UND SEITENTEILE DARAUF, DASS SIE SICH NICHT IHRE FINGER ODER DIE HAND EINKLEMMEN.** Platzieren Sie Ihre Hände nur unter der Vorderseite oder an der Außenseite der Haube.

Stellen Sie den Transportbehälter mit der Abmusterungskabine in den Raum, in dem die Kabine verwendet werden soll. Achten Sie darauf, dass ausreichend Platz für die Montage zur Verfügung steht. Achten Sie darauf, dass Sie alle Teile aus der Verpackung entnehmen, ehe Sie diese entsorgen.

Bitte prüfen Sie, ob die nachfolgenden Teile im Lieferumfang des Judge QC enthalten sind:

- | | |
|----------------|---------------------------------------|
| - Grundplatte | - Befestigungen und Werkzeuge |
| - Linke Seite | - Netzkabel |
| - Rechte Seite | - Benutzerhandbuch |
| - Rückseite | - Dokumente und Registriermaterialien |
| - Haube | |

Achten Sie darauf, dass die pulverbeschichteten Oberflächen der Abmusterungskabine bei der Montage nicht verkratzen.

Schritt 1. Schieben Sie die **Grundplatte (1)** in die **linke Seite (2)**.

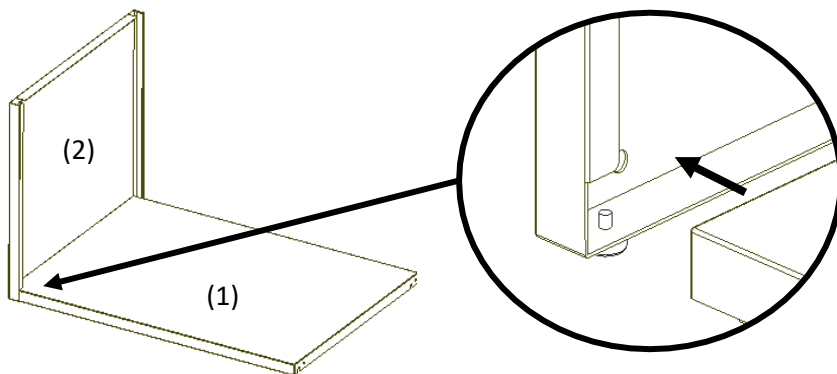

Schritt 2. Befestigen Sie die **Grundplatte (1)** an der **linken Seite (2)** mit den zwei **Schrauben (a)**.

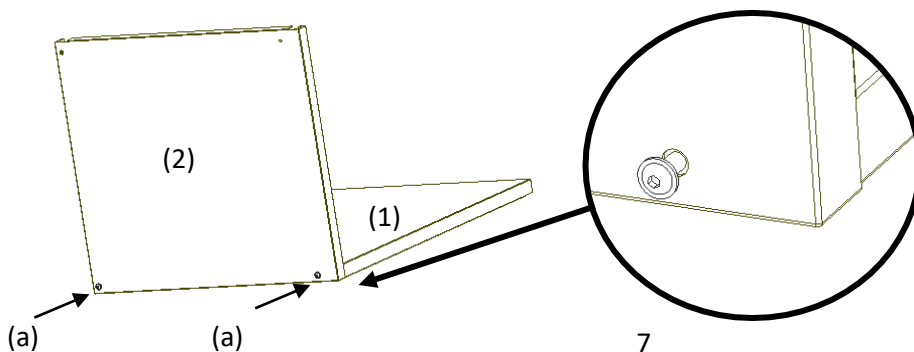

Schritt 3. Schritte 1. und 2. für die **rechte Seite** wiederholen (3).

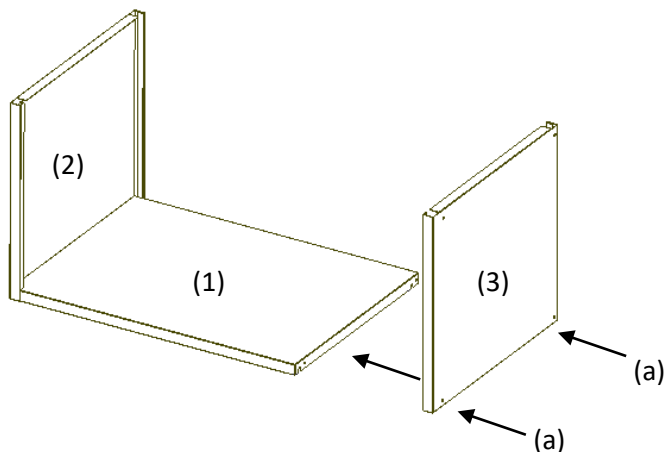

Schritt 4. Schieben Sie die **Rückwand** (4) in die Falz auf der **linken Seite** (2) und **rechten Seite** (3), bis es unten auf der **Grundplatte** (1) aufliegt.

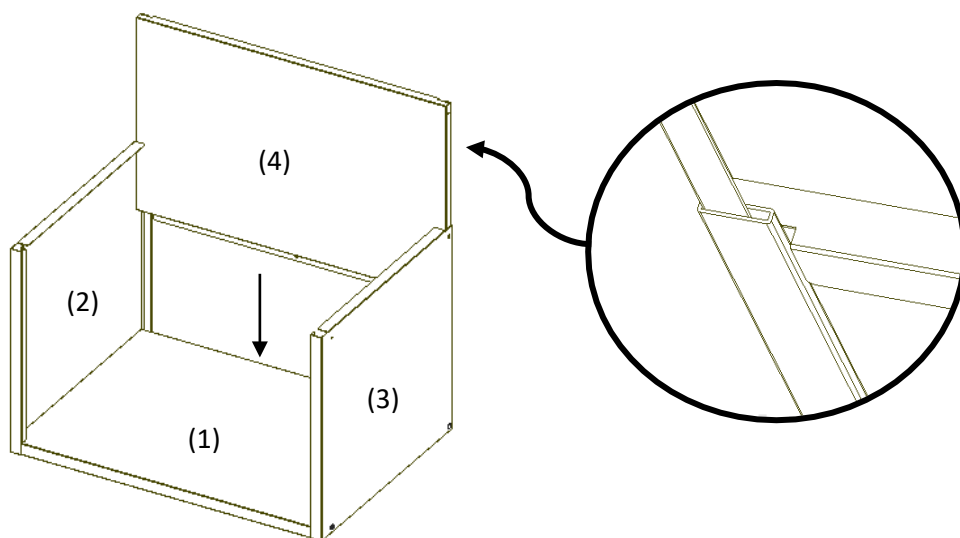

Schritt 5. Befestigen Sie die **Rückwand** (1) auf der **Grundplatte** (2) mit der **Schraube** (a).

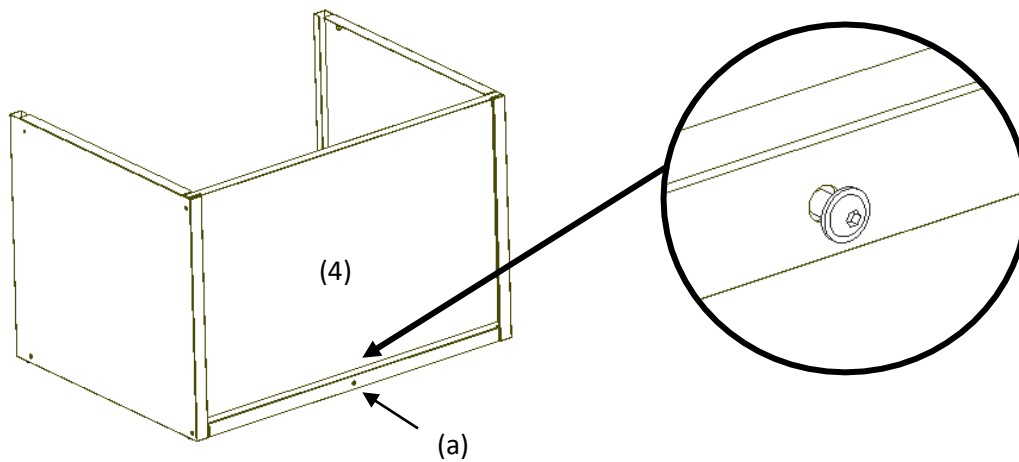

Schritt 6. Heben Sie die **Haube (5)** mit zwei Personen an, und platzieren Sie sie auf die fertig montierte Grundplatte mit Seiten- und Rückteil.

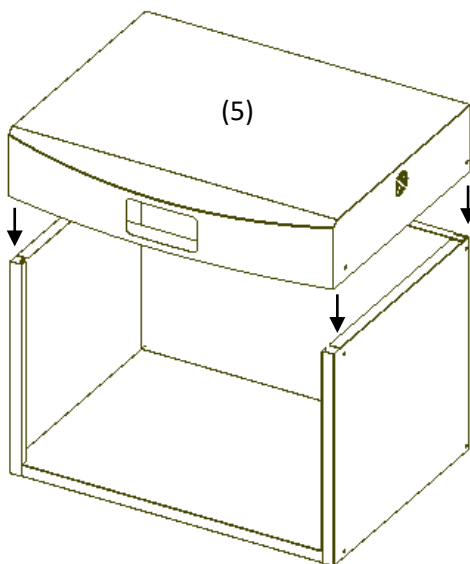

Schritt 7. Befestigen Sie die **Haube (5)** mit den vier **Schrauben (a)**.

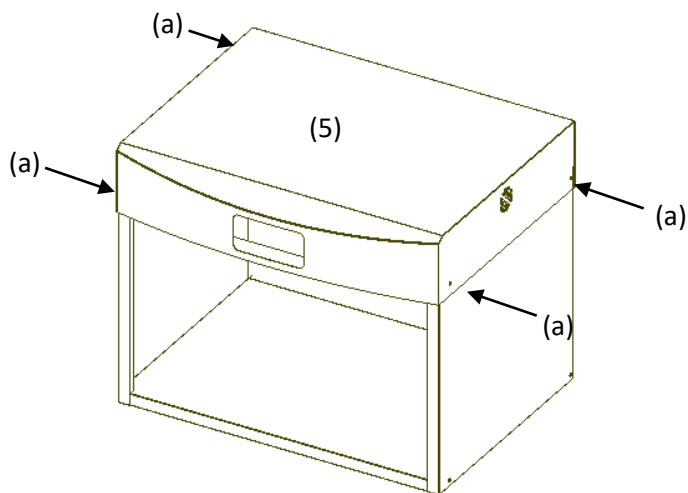

Technische Daten

Abmessungen <i>Versandabmessungen</i>	H 545mm x T 535mm x B 685mm <i>H 340 mm x T 670 mm x B 830 mm</i>
Gewicht <i>Versandgewicht</i>	27 kg <i>31,5 kg</i>
Elektrik	Strom 2,5 A 100/115/127/230 Vac 50/60 Hz Hauptsicherung Netzeingang Live - 2,5 A Neutral – 2,5 A Stromkabel Stecker: je nach Land Stecker: Typ IEC 60320 C13
Sicherheitsrichtlinien	Verschmutzungsgrad: 2 Nutzung: Innenraum Höhe: 2000 m Transiente: Kategorie II
Umgebungsspezifikationen	Betriebstemperatur: 0 bis 40°C

Spezifikationen und Design können sich ohne vorherige Bekanntgabe ändern.

Betrieb



Wird das Messgerät in einer Art verwendet, die so nicht von X-Rite vorgesehen und beschrieben ist, dann kann das die Sicherheit des Geräts beeinträchtigen.

- **VOR ÄNDERUNG DER SPANNUNG ODER DEM AUSTAUSCH DER SICHERUNG DAS GERÄT VON DER STROMVERSORGUNG TRENNEN.**
- **ACHTUNG! DIESES GERÄT MUSS GEERDET WERDEN. NIEMALS** eine Steckdose verwenden, die nicht geerdet ist. **NIEMALS** Verlängerungskabel oder Mehrfachsteckdosen verwendet.
- **VOR DEM ANSCHLIESSEN, SPANNUNGSEINSTELLUNG PRÜFEN.** Durch eine falsche Spannungseinstellung kann die Sicherung durchbrennen. Wenden Sie sich an Ihren X-Rite-Händler, wenn Sie Ersatzsicherungen benötigen. Anweisungen zum Austausch der Sicherungen finden Sie in diesem Handbuch.
- **GEEIGNETE STROMQUELLE VERWENDEN:** Bitte verwenden Sie dieses Gerät nur an einer geeigneten Stromquelle. Falls nötig, konsultieren Sie hierzu das Etikett auf der Rückseite des Geräts. Der Betrieb des Geräts mit einer ungeeigneten Stromquelle kann zu ungenauen Lichtverhältnisse, Materialschäden und Verletzungsgefahr führen.

Anschluss des Geräts an die Stromversorgung

1. Netzeingang und -schalter befinden sich auf der Rückseite des Geräts.
2. Prüfen Sie die Spannung, ehe Sie das Gerät anschließen. Zur Prüfung der Spannungseinstellung kontrollieren Sie die im Anzeigefenster des Sicherungsfachs angegebene Spannung.



3. Wenn die korrekte Spannung angezeigt wird, stecken Sie das Stromkabel in den Netzeingang am Gerät und verbinden Sie es anschließend mit einer geeigneten Wandsteckdose.
4. WENN DIE ANGEZEIGTE SPANNUNG NICHT KORREKT ist, dann fahren Sie mit "**Austausch des Spannungswählers**" fort.
5. Schalten Sie das Gerät mit dem Hauptschalter ein.

Austausch des Spannungswählers



- **VOR ÄNDERUNG DER SPANNUNG ODER DEM AUSTAUSCH DER SICHERUNG DAS GERÄT VON DER STROMVERSORGUNG TRENNEN.**

1. Schieben Sie einen kleinen Flachkopfschraubendreher (oder ähnliches) wie oben gezeigt in die **Sicherungsfachentriegelung**, um das **Sicherungsfach** zu entfernen. Das Sicherungsfach öffnet sich so weit, dass Sie das Fach greifen und entfernen können.
2. Prüfen Sie den im Spannungsanzeigefenster angegebenen Wert. Falls eine andere Spannung benötigt wird, nehmen Sie den **grauen Spannungswähler** heraus und drehen Sie ihn, bis die gewünschte **Spannung im Anzeigefenster** erscheint. Setzen Sie den Spannungswähler wieder in das Gehäuse.

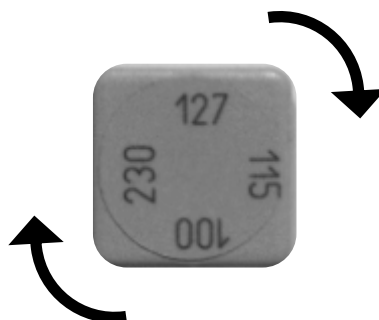

3. Wenn beide Sicherungen richtig sitzen, schieben Sie das **Sicherungsfach** wieder in das Gerät. Drücken Sie das Sicherungsfach vorsichtig herunter, bis es hörbar einrastet.

4. Verbinden Sie das Stromkabel wieder mit dem Gerät und schalten Sie es ein. Falls die Sicherungen erneut durchbrennen, wenden Sie sich an den zuständigen X-Rite-Kundendienst.

Prüfen und Auswechseln von Sicherungen



- **VOR ÄNDERUNG DER SPANNUNG ODER DEM AUSTAUSCH DER SICHERUNG DAS GERÄT VON DER STROMVERSORGUNG TRENNEN.**
1. Auf der Rückseite des Geräts finden Sie das Sicherungsfach. Notieren Sie sich den im Spannungsanzeigefenster angegebenen Wert. Diese Zahl steht für die jeweilige Wechselstromstärke (VAC). Möglich sind folgende Werte: 100, 115, 127, 230.
 2. Folgen Sie **Schritt 1.** wie unter **Austausch des Spannungswählers** angegeben, um das Fach zu entfernen.
 3. Nehmen Sie die Sicherungen heraus und überprüfen Sie sie. Falls eine oder beide Sicherungen durchgebrannt sind, dann ersetzen Sie diese mit T2,5A H250V-Sicherungen. Sie sollten immer beide Sicherungen verwenden.
 4. Wenn beide Sicherungen richtig sitzen, schieben Sie das Sicherungsfach wieder in das Gerät. Prüfen Sie vor dem Aufsetzen der Abdeckung, ob im Spannungsanzeigefenster die korrekte Spannung angegeben wird.
 5. Drücken Sie das Sicherungsfach vorsichtig herunter, bis es hörbar einrastet.
 6. Verbinden Sie das Stromkabel wieder mit dem Gerät und schalten Sie es ein. Falls die Sicherungen erneut durchbrennen, wenden Sie sich an den zuständigen X-Rite-Kundendienst.

Auswahl einer Lichtquelle

HINWEIS: Weitere Informationen welche Lampen sich in Ihrer Kabine befinden können Sie der Tabelle außen auf der Haube entnehmen.

- Die LEDs über der Taste erscheint in *blue*, wenn die Lichtquelle eingeschaltet ist.
- **Alle** Schalter außer **UV** sind exklusiv. Wenn eine Lichtquelle eingeschaltet wird, dann wird die zuvor gewählte Lichtquelle ausgeschaltet.
- Drücken Sie die selbe Taste erneut, um die Lichtquelle auszuschalten.

Drücken Sie die Taste mit der Aufschrift:

1. **DAYLIGHT** für die Fluoreszenz-Tageslichtquelle
2. **STORE 1 oder DAYLIGHT D50** für die Lichtquelle im ersten Geschäft oder CIE D50 Fluoreszenz-Lichtquelle
3. **STORE 2** für die Fluoreszenz-Lichtquelle im zweiten Geschäft
4. **HOME** für Glüh-/Halogenlampen
5. **UV** für die UV-Lichtquelle Hinweis: Ultraviolettes Licht (UV) kann allein oder in Kombination mit anderen Lichtquellen eingesetzt werden, um optische Glanzmittel, Aufheller oder Fluoreszenzfarbstoffe bzw. -pigmente zu bewerten.

Lampenaustausch



- **STROMVERSORGUNG DES GERÄTS VOR AUSTAUSCH DER LAMPEN TRENNEN:** Vergewissern Sie sich, dass das Gerät nicht an eine Stromquelle angeschlossen ist, wenn Sie die Lampen austauschen.
 - **ACHTEN SIE DARAUF, DASS DIE LAMPEN ABKÜHLEN, EHE SIE SIE BERÜHREN.** Streuscheibe und Glühlampen werden beim normalen Betrieb sehr heiß. Lassen Sie diese abkühlen, ehe Sie sie berühren.
 - **LAMPEN SORGFÄLTIG BEHANDELN:** Die Lampen sind aus Glas und zerbrechlich. Achten Sie darauf, diese nicht zu zerbrechen. Verwenden Sie Objektivpapier oder ähnliches, wenn Sie die Halogenlampe zum Austauschen anfassen. Die natürlichen Öle Ihrer Haut können die Leistung der Lampe beeinträchtigen.
1. Wenn die LED "Lampenstatus" ROT blinkt, dann müssen alle Lichtquellen in der Kabine ausgetauscht werden.
 2. Drehen Sie zum Entfernen die Lampe, bis sich die Pins einfach aus der Fassung schieben lassen.
 3. Entfernen Sie die vier Schrauben, die die Halogenlampen halten, um die Streuscheibe zu entfernen.
 4. Tauschen Sie die Lampen wie in der Konfiguration unten angegeben aus.
Hinweis: Verwenden Sie Objektivpapier oder ähnliches, wenn Sie die Halogenlampe zum Austauschen anfassen. Die natürlichen Öle Ihrer Haut können die Leistung der Lampe beeinträchtigen.

Einzelne Tageslichtlampe:

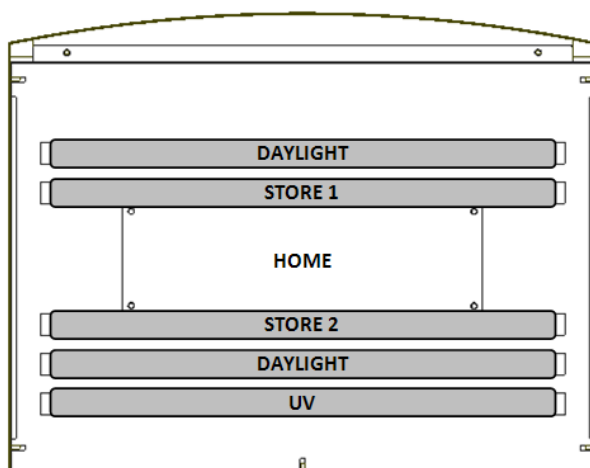

Zwei Tageslichtlampen:

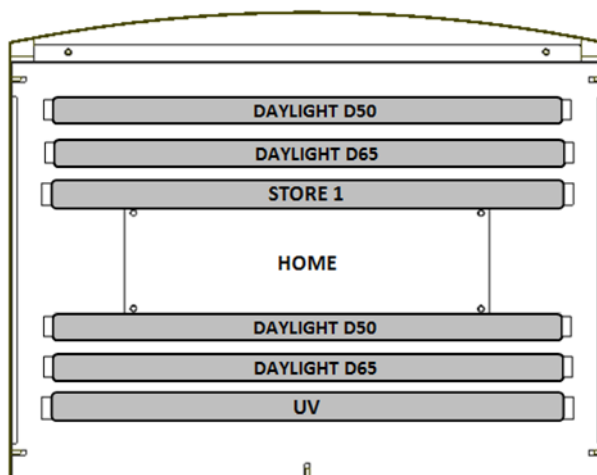

5. Bestätigen Sie den korrekten Austausch der Lampen, indem Sie jede einzeln einschalten, um sicherzustellen, dass jeder Betriebsschalter die entsprechende Lampe ein- und ausschaltet.
6. Lampenstatusanzeige zurücksetzen:
 - a) Drücken und halten Sie die unten markierten drei Tasten für drei Sekunden. Die blauen LEDs oben leuchten alle auf, wenn der Vorgang durchgeführt wurde.



- b) Drücken und halten Sie die zweite Taste für 3 Sekunden.



- c) Schalten Sie den Hauptschalter auf der Rückseite des Geräts aus. Die Lampenstatusanzeige wird zurückgesetzt, und zählt nur dann weiter, wenn das Gerät wieder eingeschaltet wird.

Ersatzlampen

- **ORDNUNGSGEMÄSS WARTEN LASSEN:** Mit Ausnahme des Lampenaustauschs ist keine Reparatur durch den Benutzer möglich. Bei unautorisierten Reparaturversuche erlischt Ihr Garantieanspruch für das Gerät. Wenden Sie sich bei etwaigen Betriebsstörungen an den technischen Kundendienst von X-Rite.

Ersatz- und Zusatzteile: Bitte entnehmen Sie die aktuellen Preise für zusätzliche Lampenoptionen unserer Preisliste oder wenden Sie sich an Ihre zuständige X-Rite Filiale.

LS5D65840

Kompletter Lampenaustauschsatz für die Abmusterungskabinen Judge QC und PANTONE 5 (2 x D65/A) (1 x TL84/CWF/UV)

LS5D65835

Kompletter Lampenaustauschsatz für die Abmusterungskabinen Judge QC und PANTONE 5 (2 x D65/A) (1 x U35/CWF/UV)

LS5D65830

Kompletter Lampenaustauschsatz für die Abmusterungskabinen Judge QC und PANTONE 5 (2 x D65/A) (1 x U30/CWF/UV)

LS5D50840

Kompletter Lampenaustauschsatz für die Abmusterungskabinen Judge QC und PANTONE 5 (2 x D50/A) (1 x TL84/CWF/UV)

LS5D50835

Kompletter Lampenaustauschsatz für die Abmusterungskabinen Judge QC und PANTONE 5 (2 x D50/A) (1 x U35/CWF/UV)

LS5D50830

Kompletter Lampenaustauschsatz für die Abmusterungskabinen Judge QC und PANTONE 5 (2 x D50/A) (1 x TL84/CWF/UV)

LS5DDCWF

Kompletter Lampenaustauschsatz für die Abmusterungskabinen Judge QC und PANTONE 5 (2 x D50/D65/A) (1 x CWF/UV)

A-LK/L24D50

Zwei D50 24" T8-Lampen für Judge II, Judge QC und PANTONE 3/5 (2 pro Kabine)

A-LK/L24D65

Zwei D65 24" T8-Lampen für Judge II, Judge QC und PANTONE 3/5 (2 pro Kabine)

A-LK/L24U30

Zwei U30 24" T8-Lampen für Judge II, Judge QC und PANTONE 3/5

A-LK/L24U35

Zwei U35 24" T8-Lampen für Judge II, Judge QC und PANTONE 3/5

A-LK/L24TL84

Zwei TL84 24" T8-Lampen für Judge II, Judge QC und PANTONE 3/5

A-LK/JUCW

Zwei CWF 24" T8-Lampen für Judge II, Judge QC und PANTONE 3/5

L24CIEA

CIE A Individuelle Halogen-Stiftsockellampe für Judge II, Judge QC und PANTONE 3/5 (2 pro Kabine)

L24CWF

Individuelle CWF 24" T8-Lampen mit europäischem CE-Symbol für Judge II, Judge QC und PANTONE 3/5

A-LK/L24UV

Zwei UVA 24" T8-Lampen für Judge II, Judge QC und PANTONE 3/5

SD33-07

Netzkabel, Nordamerika

SD33-33

Netzkabel, Argentinien

SD33-63

Netzkabel, Australien

SD33-45

Netzkabel, Brasilien

SD33-41

Netzkabel, China

SD33-08

Netzkabel, Europa

SD33-21

Netzkabel, Indien

SD33-48

Netzkabel, Italien

SD33-49

Netzkabel, Schweiz

SD33-34

Netzkabel, England

SD33-31

Netzkabel, Japan

X-Rite übernimmt im Zusammenhang mit den in diesem Handbuch enthaltenen Informationen keinerlei Gewährleistung, einschließlich stillschweigender Garantien oder der Eignung für einen bestimmten Zweck. X-Rite übernimmt keine Haftung für jegliche hierin enthaltenen Fehler oder für beiläufig entstandene oder Folgeschäden im Zusammenhang mit der Eignung oder Verwendung dieses Materials. Das vorliegende Handbuch ist urheberrechtlich geschütztes Eigentum von X-Rite. Jegliche Reproduktion dieser Veröffentlichung, insgesamt oder auszugsweise, bedarf der ausdrücklichen Genehmigung von X-Rite und stellt ansonsten eine Verletzung des Urheberrechts dar.



Hauptgeschäftsstelle

X-Rite, Incorporated
4300 44th Street SE
Grand Rapids, Michigan 49512
Tel: 1 800 248 9748 oder 1 616 803 2100
Fax: 1 800 292 4437 oder 1 616 803 2705

Hauptgeschäftsstelle - Europa

X-Rite Europe GmbH
Althardstrasse 70
8105 Regensdorf
Schweiz
Tel: (+41) 44 842 24 00
Fax: (+41) 44 842 22 22

Hauptgeschäftsstelle - Asien

Suite 2801, 28th Floor, AXA Tower, Landmark East, 100 How Ming Street, Kwun Tong, Kowloon, Hong Kong
Tel: +(852)2568-6283 Fax: +(852)2885 8610
Email : info_ap@xrite.com

X-Rite (Shanghai) Color Management Co., Ltd.

Floor 6, Block 1 Fu Quan North Road NO.518, Changning District, Shanghai 200335 P.R.China (From Jul18, 2016)
Tel: (021)3279-6666
Email: info_shanghai@xrite.com

X-Rite — Beijing

Room C1201 ,Fangheng International Center, No.6, Futong East Street, Chaoyang District, Beijing,100102
Tel: 010-8478 5490 Fax : 010-8478 5491
Email: info_beijing@xrite.com

X-Rite — China Service Center

Floor 6, Block 1 Fu Quan North Road NO.518, Changning District, Shanghai 200335 P.R.China (From Jul18, 2016)
Tel: (021)3279-6666
Email: info_shanghai@xrite.com

X-Rite — Guangzhou

Unit 2510 Tower B, China Internation Centre, No.33, Zhongshan 3 Road, Guangzhou, 510055, China
Tel: 020 - 8375 2900 Fax: (020)8375-2911
Email : info_guangzhou@xrite.com

X-Rite — Japan

6F West Wing, Telecom Center, 2-5-10 Aomi Koto-ku, Tokyo , 135-0064 Japan
Tel: (03)-5579-6545
Fax (03)-5579-6547

X-Rite — Korea

13F, PANTECH Building, 179 Seongam-ro, Mapo-gu Seoul, 03929 South Korea
Tel: 070-4279-9119

X-Rite — Süd-Ost Asien und Pazifik

8 Changi Business Park Ave 1 #07-51, UE BizHub East (South Tower) S486018
Singapore, Singapore
Tel: +65-64200411
Email: info.SEAsiaPacific@xrite.com

X-Rite — India Pvt. Ltd

Esteem Tower, No. 71, Railway Parallel Road, Kumara Park (west)
Bangalore, 560020 India
Tel: +91 80 4352 0214
Email : info.SEAsiaPacific@xrite.com

Bitte besuchen Sie uns unter www.xrite.com, um Informationen zu Filialen in Ihrer Nähe zu erhalten.